

ISUZU D-MAX

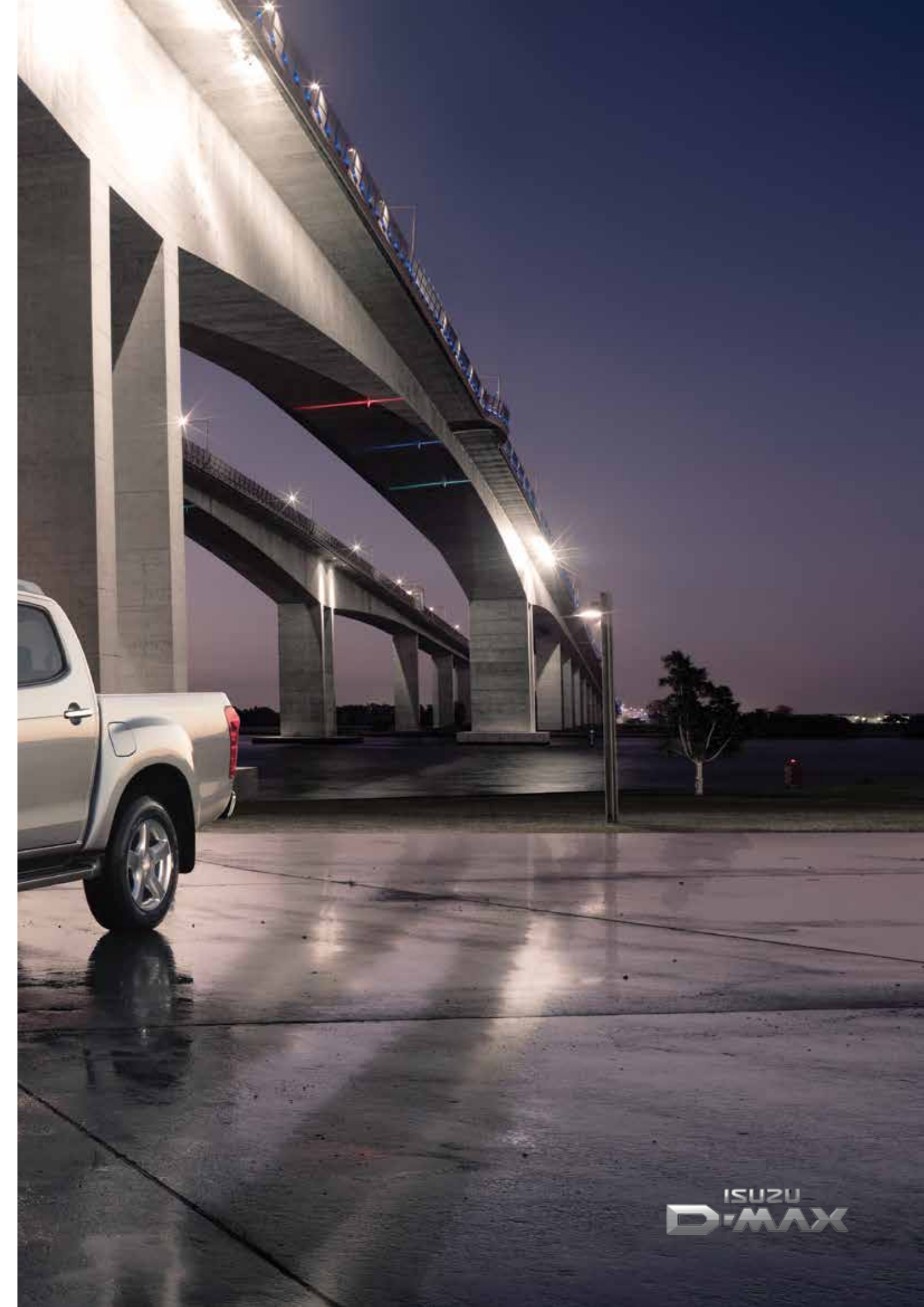

**EVOLUCIÓN
CONTINUA**





ISUZU
D-MAX



1963
ISUZU WASP



1972
ISUZU FASTER



1981
ISUZU PUP



1996
ISUZU SPARK



2002
ISUZU D-MAX



2006
ISUZU D-MAX

ISUZU D-MAX



2010
ISUZU D-MAX



2012
ISUZU D-MAX

LA HISTORIA CONTINÚA...



2015
ISUZU D-MAX



ISUZU

ISUZU
D-MAX



ÍNDICE

| | |
|--|-------|
| MOTOR TWIN TURBO | 8-9 |
| ESCALERA DE EMOCIONES | 10-11 |
| SEGURIDAD ACTIVA | 12-13 |
| SEGURIDAD PASIVA | 14-15 |
| ELEGANCIA DE INTERIORES | 16-17 |
| DISTINTAS MANERAS DE CREAR NUEVOS ESPACIOS EN EL INTERIOR DEL D-MAX | 18-19 |
| DESCUBRE UN NUEVO MUNDO | 20-21 |
| DAY LIGHT | 22-23 |
| VERSIONES | 24 |
| ESPECIFICACIONES | 25 |
| EQUIPAMIENTO | 26-27 |
| DIMENSIONES | 28 |
| COLORES | 29 |



MOTOR TWIN TURBO

MOTOR CON CAMBIO MANUAL

- Cilindrada: 2.499 cm³ con turbo de doble fase
- Potencia: 163 cv para todas las versiones
- Par: 400 Nm (40,8 kgm) / 1400 - 2000 rpm
- Emisiones: 192 g* CO₂ para la versión cambio manual

Consumo de carburante más bajo respecto a la versión anterior

* Actualmente el más bajo del segmento pick-up



ZU

MOTOR TWIN TURBO

MOTOR CON CAMBIO AUTOMÁTICO

- Cilindrada: 2.499 cm³ con turbo de doble fase
- Potencia: 163 cv para todas las versiones
- Par: 400 Nm (40,8 kgm) / 1400 - 2000 rpm
- Emisiones: 220 g CO₂ para la versión cambio automático

Consumo de carburante más bajo respecto a la versión anterior

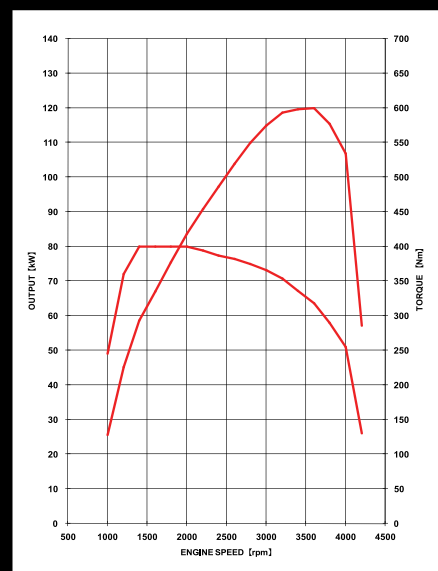



“SHIFT ON THE FLY”

Con el sistema “Shift on the fly” el paso de 2 a 4 ruedas motrices se consigue con un simple movimiento del selector de tracción.

ESCALERA DE EMOCIONES



CAMBIO MANUAL

La caja de cambios manual pasa de 5 a 6 velocidades, ofreciendo una mejor relación de marchas y reduciendo el consumo de carburante.



CAMBIO AUTOMÁTICO

El cambio automático posee dos opciones, una es la de un cambio automático clásico con cinco marchas y la otra, la modalidad secuencial que permite el cambio de marcha de modo semiautomático.



SEGURIDAD ACTIVA

TCS (Sistema de control de tracción)

El sistema de control de tracción es la función secundaria del sistema de frenada (ABS) de los vehículos. Se caracteriza por prevenir la pérdida de tracción de las ruedas motrices. Cuando es necesario, mejora el control de aceleración para adaptarlo a las condiciones de la carretera.

ABS (Sistema antibloqueo de frenada)

El de antibloqueo de frenos es un sistema de asistencia a la frenada que impide que las ruedas se bloqueen durante una frenada brusca.

EBD (Sistema de reparto electrónico de frenada)

Permite la optimización del reparto de la frenada entre las ruedas del eje trasero y el delantero con el fin de favorecer la deceleración del vehículo y la distribución de la carga.





ESC (Sistema de control de la estabilidad)

El ESC permite de corregir la trayectoria actuando tanto sobre el sistema de frenada como en la gestión del motor.





CONTROL, PRESTACIONES, EMOCIONES

La seguridad pasiva es primordial en un vehículo.

Es una de las verdaderas prioridades de Isuzu, que ha proyectado dispositivos que se activan en caso de accidente con el objeto de minimizar los daños y ofrecer la máxima seguridad a los pasajeros.

CHASIS CON SECCIÓN LATERAL AUMENTADA



SEGURIDAD PASIVA

15



6 
AIRBAGS

Equipado con 6 airbags de serie, el nuevo D-Max ofrece un alto nivel de seguridad:

- AIRBAGS FRONTALES
- AIRBAGS LATERALES
- AIRBAGS DE TECHO



16



ELEGANCIA DE INTERIORES

El ordenador de a bordo ha sido completamente rediseñado y se han integrado nuevas funciones:

- Consumo de combustible
- Intervalos de combustible
- Distancia y velocidad media
- Tiempo transcurrido
- Aceite de motor
- Filtro de aire
- Reloj

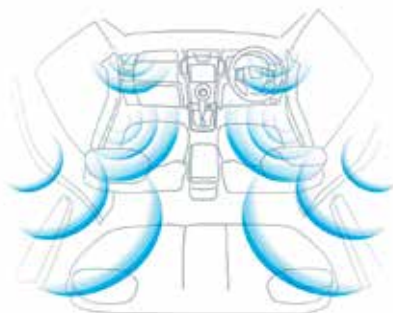

SISTEMA DE AUDIO
HASTA 6 ALTAVOCES





**LA FUNCIONALIDAD
OCUPA PEQUEÑOS
ESPACIOS**

DISTINTAS MANERAS DE **CREAR** NUEVOS ESPACIOS EN EL INTERIOR DEL D-MAX



18

ASIENTOS PARA LAS VERSIONES SATELLITE, PLANET Y SOLAR



ASIENTOS PARA LA VERSIÓN SOLAR Y SOLAR SPECIAL (CON POSIBILIDAD DE ELEGIR DISTINTAS COMBINACIONES)

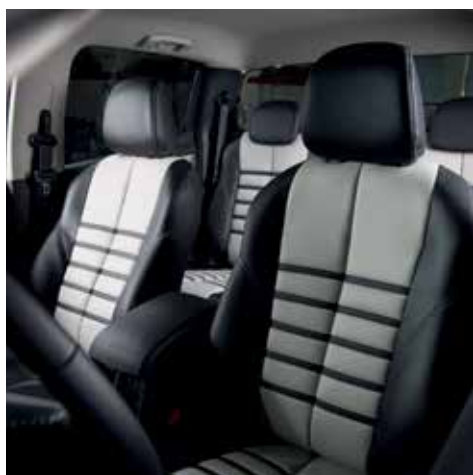

ASIENTOS PARA LA VERSIÓN QUASAR



ISUZU
D-MAX



20



Otra novedad importante en la versión Space, además del aumento de las dimensiones, es un nuevo diseño de puertas traseras con apertura en forma de libro y banquetas traseras abatibles, lo que permite disponer de un habitáculo aún más cómodo y espacioso y mucho más accesible.



DESCUBRE UN NUEVO MUNDO

21



MÁS ESPACIO
AL MOVIMIENTO





“DAY LIGHT”

Nuevas luces de grupo:

- Luz diurna
- Pilotos traseros con LED
- Luz antiniebla trasera integrada en el piloto



VERSIONES

CREW

DISPONIBLE
PARA LAS VERSIONES

- QUASAR
- SOLAR
- SOLAR PLUS
- SOLAR SPECIAL
- PLANET
- SATELLITE



24

SPACE

DISPONIBLE
PARA LAS VERSIONES

- SOLAR
- SOLAR PLUS
- PLANET
- SATELLITE



SINGLE

DISPONIBLE
PARA LAS VERSIONES

- SATELLITE



ESPECIFICACIONES

| Versiones | SATELLITE 4x2 SINGLE MT | SATELLITE 4x4 SINGLE MT | SATELLITE 4x4 SPACE MT | PLANET 4x4 SPACE MT | SOLAR 4x4 SPACE MT | SOLAR 4x4 SPACE AT | SOLAR PLUS 4x4 SPACE MT | SOLAR PLUS 4x4 SPACE AT | SATELLITE 4x4 CREW MT | PLANET 4x4 CREW MT | SOLAR 4x4 CREW MT | SOLAR 4x4 CREW AT | SOLAR PLUS 4x4 CREW MT | SOLAR PLUS 4x4 CREW AT | SOLAR SPECIAL 4x4 CREW MT | SOLAR SPECIAL 4x4 CREW AT | QUASAR 4x4 CREW MT | QUASAR 4x4 CREW AT | |
|--|---|-------------------------|------------------------|---------------------|-----------------------|-----------------------|-------------------------|-------------------------|-----------------------|-----------------------|-----------------------|-----------------------|------------------------|------------------------|---------------------------|---------------------------|-----------------------|-----------------------|-----------------------|
| 4x2 / 4x4 | 2WD | | | | | | | | | | | | | | | | | | |
| Tipo de carrocería | Single Cab | | | Space Cab | | | | | | Crew Cab | | | | | | | | | |
| Motor | 2.5 Diesel | | | | | | | | | | | | | | | | | | |
| Caja de Caja de cambios | 6 MT | | | | 5 AT | | 6 MT | | 5 AT | | 6 MT | | | 5 AT | | 6 MT | | 5 AT | |
| Motor | 2.5 L diesel, doble turbo e intercooler, 4 cilindros en línea, DOHC - Versione Euro 5b+ | | | | | | | | | | | | | | | | | | |
| Tipo | 4JK1-TC | | | | | | | | | | | | | | | | | | |
| Modelo | 2499 | | | | | | | | | | | | | | | | | | |
| Cilindrada (cm3) | 95.4 X 87.4 | | | | | | | | | | | | | | | | | | |
| Diámetro x Carrera (mm) | 17 | | | | | | | | | | | | | | | | | | |
| Relación de compresión | 120 (163) / 3600 | | | | | | | | | | | | | | | | | | |
| Potencia máxima (kW (CV) / rpm) | 400 Nm (40,8) / 1400 - 2000 | | | | | | | | | | | | | | | | | | |
| Par máximo (Nm (kgm) / rpm) | Common Rail | | | | | | | | | | | | | | | | | | |
| Sistema de inyección | * ISO NET | | | | | | | | | | | | | | | | | | |
| Caja de cambios | 6 Velocidades Manual | | | | | | | | | | | | | | | | | | |
| Tipo | AY6 | | | | | | | | | | | | | | | | | | |
| Modelo | TB5OLS | | | | | | | | | | | | | | | | | | |
| Relaciones de Caja de cambios: | | | | | | | | | | | | | | | | | | | |
| 1° | 5,232 | 5,232 | 5,232 | 5,232 | 5,232 | 3,520 | 5,232 | 3,520 | 5,232 | 5,232 | 5,232 | 3,520 | 5,232 | 3,520 | 5,232 | 3,520 | 5,232 | 3,520 | 5,232 |
| 2° | 2,644 | 2,644 | 2,644 | 2,644 | 2,644 | 2,042 | 2,644 | 2,042 | 2,644 | 2,644 | 2,644 | 2,042 | 2,644 | 2,042 | 2,644 | 2,042 | 2,644 | 2,042 | 2,644 |
| 3° | 1,606 | 1,606 | 1,606 | 1,606 | 1,606 | 1,400 | 1,606 | 1,400 | 1,606 | 1,606 | 1,606 | 1,400 | 1,606 | 1,400 | 1,606 | 1,400 | 1,606 | 1,400 | 1,606 |
| 4° | 1,219 | 1,219 | 1,219 | 1,219 | 1,219 | 1,000 | 1,219 | 1,000 | 1,219 | 1,219 | 1,219 | 1,000 | 1,219 | 1,000 | 1,219 | 1,000 | 1,219 | 1,000 | 1,219 |
| 5° | 1,000 | 1,000 | 1,000 | 1,000 | 1,000 | 0,716 | 1,000 | 0,716 | 1,000 | 1,000 | 1,000 | 0,716 | 1,000 | 0,716 | 1,000 | 0,716 | 1,000 | 0,716 | 1,000 |
| 6° | 0,728 | 0,728 | 0,728 | 0,728 | 0,728 | - | 0,728 | - | 0,728 | 0,728 | 0,728 | - | 0,728 | - | 0,728 | - | 0,728 | - | 0,728 |
| Marcha atrás | 4,525 | 4,525 | 4,525 | 4,525 | 4,525 | 3,224 | 4,525 | 3,224 | 4,525 | 4,525 | 4,525 | 3,224 | 4,525 | 3,224 | 4,525 | 3,224 | 4,525 | 3,224 | 4,525 |
| Relación final | 3,071 | 3,071 | 3,071 | 3,071 | 3,071 | 3,727 | 3,071 | 3,727 | 3,071 | 3,071 | 3,071 | 3,727 | 3,071 | 3,727 | 3,071 | 3,727 | 3,071 | 3,727 | 3,071 |
| 4x2 / 4x4 | Trasera | | | | | | | | | | | | | | | | | | |
| Cubos de rueda libre | - | | | | | | | | | | | | | | | | | | |
| Relación de reducción de Transfer | Shift-on-the-fly | | | | | | | | | | | | | | | | | | |
| Suspensiones, Frenos, Llantas Y Neumáticos | 2.482 | | | | | | | | | | | | | | | | | | |
| Suspensión Delantera | Independiente, Doble triángulo con resorte helicoidal y amortiguador de gas | | | | | | | | | | | | | | | | | | |
| Suspensión Trasera | Eje rígido y ballestas | | | | | | | | | | | | | | | | | | |
| Frenos Delanteros | Discos ventilados | | | | | | | | | | | | | | | | | | |
| Frenos Traseros | Tambores | | | | | | | | | | | | | | | | | | |
| Neumáticos | 215/70R15C | 245/70R16 | 245/70R16 | 245/70R16 | 255/65R17 | 255/65R17 | 255/65R17 | 245/70R16 | 245/70R16 | 255/65R17 | 255/65R17 | 255/65R17 | 255/65R17 | 255/65R17 | 255/65R17 | 255/65R17 | 255/65R17 | 255/65R17 | 255/65R17 |
| Llantas | 15"x 6.5J 41 Acero | 16"x 7.0J 33 Acero | 16"x 7.0J 33 Acero | 16"x 7.0J Aleación | 17"x 7.0J 33 Aleación | 17"x 7.0J 33 Aleación | 17"x 7.0J 33 Aleación | 16"x 7.0J 33 Acero | 16"x 7.0J 33 Acero | 17"x 7.0J 33 Aleación | 17"x 7.0J 33 Aleación | 17"x 7.0J 33 Aleación | 17"x 7.0J 33 Aleación | 17"x 7.0J 33 Aleación | 17"x 7.0J 33 Aleación | 17"x 7.0J 33 Aleación | 17"x 7.0J 33 Aleación | 17"x 7.0J 33 Aleación | 17"x 7.0J 33 Aleación |
| Seguridad Activa | ABS - ESC - TCS | | | | | | | | | | | | | | | | | | |
| Pesos, Dimensiones y Características todo terreno | | | | | | | | | | | | | | | | | | | |
| Longitud (mm) | 5,215 (*5,315) | 5,315 | 5,295 | 5,295 | 5,295 | 5,295 | 5,295 | 5,295 | 5,295 | 5,295 | 5,295 | 5,295 | 5,295 | 5,295 | 5,295 | 5,295 | 5,295 | 5,295 | 5,295 |
| Anchura (mm) | 1,775 | 1,860 | 1,860 | 1,860 | 1,860 | 1,860 | 1,860 | 1,860 | 1,860 | 1,860 | 1,860 | 1,860 | 1,860 | 1,860 | 1,860 | 1,860 | 1,860 | 1,860 | 1,860 |
| Altura (mm) | 1,685 | 1,780 | 1,780 | 1,780 | 1,780 | 1,790 | 1,790 | 1,790 | 1,785 | 1,785 | 1,785 | 1,795 | 1,795 | 1,795 | 1,795 | 1,795 | 1,795 | 1,795 | 1,795 |
| Distancia mínima al suelo (mm) | 190 | 225 | 225 | 225 | 225 | 235 | 235 | 235 | 225 | 225 | 225 | 235 | 235 | 235 | 235 | 235 | 235 | 235 | 235 |
| Distancia entre ejes (mm) | 3,095 | 3,095 | 3,095 | 3,095 | 3,095 | 3,095 | 3,095 | 3,095 | 3,095 | 3,095 | 3,095 | 3,095 | 3,095 | 3,095 | 3,095 | 3,095 | 3,095 | 3,095 | 3,095 |
| Voladizo delantero (mm) | 905 | 905 | 905 | 905 | 905 | 905 | 905 | 905 | 905 | 905 | 905 | 905 | 905 | 905 | 905 | 905 | 905 | 905 | 905 |
| Voladizo trasero (mm) | 1,215 (*1,315) | 1,315 | 1,295 | 1,295 | 1,295 | 1,295 | 1,295 | 1,295 | 1,295 | 1,295 | 1,295 | 1,295 | 1,295 | 1,295 | 1,295 | 1,295 | 1,295 | 1,295 | 1,295 |
| Anchura interior de la caja (mm) | 1,570 | 1,570 | 1,530 | 1,530 | 1,530 | 1,530 | 1,530 | 1,530 | 1,530 | 1,530 | 1,530 | 1,530 | 1,530 | 1,530 | 1,530 | 1,530 | 1,530 | 1,530 | 1,530 |
| Longitud interior de la caja (mm) | 2,305 | 2,305 | 1,795 | 1,795 | 1,795 | 1,795 | 1,795 | 1,795 | 1,552* | 1,552* | 1,552* | 1,552* | 1,552* | 1,552* | 1,552* | 1,552* | 1,552* | 1,552* | 1,552* |
| Altura interior de la caja (mm) | 440 | 440 | 465 | 465 | 465 | 465 | 465 | 465 | 465 | 465 | 465 | 465 | 465 | 465 | 465 | 465 | 465 | 465 | 465 |
| Ángulo de entrada [°] | - | 30 | 30 | 30 | 30 | 30 | 30 | 30 | 30 | 30 | 30 | 30 | 30 | 30 | 30 | 30 | 30 | 30 | 30 |
| Ángulo de salida [°] | - | 22 | 22 | 22 | 22 | 23 | 23 | 23 | 22 | 22 | 22 | 23 | 23 | 23 | 23 | 23 | 23 | 23 | 23 |
| Peso máximo eje delantero (kg) | 1,250 | 1,350 | 1,350 | 1,350 | 1,350 | 1,350 | 1,350 | 1,350 | 1,350 | 1,350 | 1,350 | 1,350 | 1,350 | 1,350 | 1,350 | 1,350 | 1,350 | 1,350 | 1,350 |
| Peso máximo eje trasero (kg) | 1,870 | 1,870 | 1,870 | 1,870 | 1,870 | 1,870 | 1,870 | 1,870 | 1,870 | 1,870 | 1,870 | 1,870 | 1,870 | 1,870 | 1,870 | 1,870 | 1,870 | 1,870 | 1,870 |
| Peso máximo admisible (kg) | 2,900 | 3,000 | 3,000 | 3,000 | 3,000 | 3,000 | 3,000 | 3,000 | 3,000 | 3,000 | 3,000 | 3,000 | 3,000 | 3,000 | 3,000 | 3,000 | 3,000 | 3,000 | 3,000 |
| Peso máximo remolcable (kg) Sin freno | 750 | 750 | 750 | 750 | 750 | 750 | 750 | 750 | 750 | 750 | 750 | 750 | 750 | 750 | 750 | 750 | 750 | 750 | 750 |
| Peso máximo remolcable (kg) Con freno | 2,500 | 3,500 | 3,500 | 3,500 | 3,500 | 3,500 | 3,500 | 3,500 | 3,500 | 3,500 | 3,500 | 3,500 | 3,500 | 3,500 | 3,500 | 3,500 | 3,500 | 3,500 | 3,500 |
| Peso máximo combinado (kg) Sin freno | 3,650 | 3,750 | 3,750 | 3,750 | 3,750 | 3,750 | 3,750 | 3,750 | 3,750 | 3,750 | 3,750 | 3,750 | 3,750 | 3,750 | 3,750 | 3,750 | 3,750 | 3,750 | 3,750 |
| Peso máximo combinado (kg) Con freno | 5,400 | 6,000 | 6,000 | 6,000 | 6,000 | 6,000 | 6,000 | 6,000 | 6,000 | 6,000 | 6,000 | 6,000 | 6,000 | 6,000 | 6,000 | 6,000 | 6,000 | 6,000 | 6,000 |
| Tara (kg) | 1,895 (*1,922) | 2,064 | 2,115 | 2,099 | 2,116 | 2,121 | 2,116 | 2,121 | 2,120 | 2,104 | 2,118 | 2,123 | 2,118 | 2,123 | 2,118 | 2,123 | 2,118 | 2,123 | 2,117 |
| Número de plazas | 2 | 2 | 4 | 4 | 4 | 4 | 4 | 4 | 5 | 5 | 5 | 5 | 5 | 5 | 5 | 5 | 5 | 5 | 5 |
| Capacidad depósito de combustible [l] | 69 | 69 | 69 | 69 | 69 | 69 | 69 | 69 | 69 | 69 | 69 | 69 | 69 | 69 | 69 | 69 | 69 | 69 | 69 |
| Rendimiento | | | | | | | | | | | | | | | | | | | |
| Consumo (l/100km) - Urbano | 9.2 (9.4 con A/C) | 8.9 | 8.9 | 8.9 | 8.9 | 10.5 | 8.9 | 10.5 | 8.9 | 8.9 | 8.9 | 10.5 | 8.9 | 10.5 | 8.9 | 10.5 | 8.9 | 10.5 | 8.9 |
| Consumo (l/100km) - Extraurbano | 6.4 (6.5 con A/C) | 6.4 | 6.4 | 6.4 | 6.4 | 7.2 | 6.4 | 7.2 | 6.4 | 6.4 | 6.4 | 7.2 | 6.4 | 7.2 | 6.4 | 7.2 | 6.4 | 7.2 | 6.4 |
| Consumo (l/100km) - Combinado | 7.4 (7.6 con A/C) | 7.3 | 7.3 | 7.3 | 7.3 | 8.4 | 7.3 | 8.4 | 7.3 | 7.3 | 7.3 | 8.4 | 7.3 | 8.4 | 7.3 | 8.4 | 7.3 | 8.4 | 7.3 |
| Emissiones de CO ₂ ciclo mixto [g/km] | 195 (200 con A/C) | 192 | 192 | 192 | 192 | 220 | 192 | 220 | 192 | 192 | 192 | 220 | 192 | 220 | 192 | 220 | 192 | 220 | 192 |
| Velocidad máxima con limitador de velocidad (km/h) | 180 | 180 | 180 | 180 | 180 | 180 | 180 | 180 | 180 | 180 | 180 | 180 | 180 | 180 | 180 | 180 | 180 | 180 | 180 |
| Mínimo radio de giro [m] | 12.0 | 12.6 | 12.6 | 12.6 | 12.6 | 12.6 | 12.6 | 12.6 | 12.6 | 12.6 | 12.6 | 12.6 | 12.6 | 12.6 | 12.6 | 12.6 | 12.6 | 12.6 | 12.6 |
| Dirección | Columna de dirección deformable | | | | | | | | | | | | | | | | | | |

*Con Aire Acondicionado # La tara incluye las herramientas, la rueda de repuesto, el tanque de combustible lleno y el conductor

Los datos técnicos suministrados son provisionales para uso exclusivo de los concesionarios, no vinculantes, y pueden ser modificados sin previo aviso para cumplir con las normas y reglamentaciones vigentes.

EQUIPAMIENTO

| VERSIÓN | SINGLE SATELLITE 4X2 M/T | SINGLE SATELLITE 4X2 M/T A/C | SINGLE SATELLITE 4X4 M/T | SPACE SATELLITE 4X4 M/T | SPACE PLANET 4X4 M/T | SPACE SOLAR 4X4 M/T | SPACE SOLAR 4X4 A/T | SPACE SOLAR PLUS 4X4 M/T | SPACE SOLAR PLUS 4X4 A/T | CREW SATELLITE 4X4 M/T | CREW PLANET 4X4 M/T | CREW SOLAR 4X4 M/T | CREW SOLAR 4X4 A/T | CREW SOLAR PLUS M/T | CREW SOLAR PLUS A/T | CREW SOLAR SPECIAL M/T | CREW SOLAR SPECIAL A/T | CREW QUASAR 4X4 M/T | CREW QUASAR 4X4 A/T |
|---|--------------------------|------------------------------|--------------------------|-------------------------|----------------------|---------------------|---------------------|--------------------------|--------------------------|------------------------|---------------------|--------------------|--------------------|---------------------|---------------------|------------------------|------------------------|---------------------|---------------------|
| SEGURIDAD | | | | | | | | | | | | | | | | | | | |
| Carrocería del vehículo de alta rigidez | ■ | ■ | ■ | ■ | ■ | ■ | ■ | ■ | ■ | ■ | ■ | ■ | ■ | ■ | ■ | ■ | ■ | ■ | ■ |
| Barras de seguridad laterales en puertas | ■ | ■ | ■ | ■ | ■ | ■ | ■ | ■ | ■ | ■ | ■ | ■ | ■ | ■ | ■ | ■ | ■ | ■ | ■ |
| Dirección asistida variable | ■ | ■ | ■ | ■ | ■ | ■ | ■ | ■ | ■ | ■ | ■ | ■ | ■ | ■ | ■ | ■ | ■ | ■ | ■ |
| ABS de 4 sensores con EBD servoasistido | ■ | ■ | ■ | ■ | ■ | ■ | ■ | ■ | ■ | ■ | ■ | ■ | ■ | ■ | ■ | ■ | ■ | ■ | ■ |
| ESC (Electric Stability Control) | ■ | ■ | ■ | ■ | ■ | ■ | ■ | ■ | ■ | ■ | ■ | ■ | ■ | ■ | ■ | ■ | ■ | ■ | ■ |
| TCS (Control de Tracción, o Traction Control System) | ■ | ■ | ■ | ■ | ■ | ■ | ■ | ■ | ■ | ■ | ■ | ■ | ■ | ■ | ■ | ■ | ■ | ■ | ■ |
| Unidad de registro de datos del vehículo (DRM) | ■ | ■ | ■ | ■ | ■ | ■ | ■ | ■ | ■ | ■ | ■ | ■ | ■ | ■ | ■ | ■ | ■ | ■ | ■ |
| SRS 6 Airbag (lado conductor, lado pasajero, laterales, en el techo) | ■ | ■ | ■ | ■ | ■ | ■ | ■ | ■ | ■ | ■ | ■ | ■ | ■ | ■ | ■ | ■ | ■ | ■ | ■ |
| Filtro DPD | ■ | ■ | ■ | ■ | ■ | ■ | ■ | ■ | ■ | ■ | ■ | ■ | ■ | ■ | ■ | ■ | ■ | ■ | ■ |
| Apertura puertas con activador automático seguridad SRS | - | - | - | - | - | - | - | - | - | - | - | - | - | - | - | - | - | - | - |
| Cinturones de seguridad de 3 puntos con regulación de altura + pretensores | ■ | ■ | ■ | ■ | ■ | ■ | ■ | ■ | ■ | ■ | ■ | ■ | ■ | ■ | ■ | ■ | ■ | ■ | ■ |
| Cinturón de seguridad central trasero de 3 puntos | - | - | - | - | - | - | - | - | - | ■ | ■ | ■ | ■ | ■ | ■ | ■ | ■ | ■ | ■ |
| Faros delanteros antiniebla | - | - | - | - | - | ■ | ■ | ■ | ■ | - | - | ■ | ■ | ■ | ■ | ■ | ■ | ■ | ■ |
| Protector de cárter y transfer | - | - | ■ | ■ | ■ | ■ | ■ | ■ | ■ | ■ | ■ | ■ | ■ | ■ | ■ | ■ | ■ | ■ | ■ |
| Protección depósito combustible | ■ | ■ | ■ | ■ | ■ | ■ | ■ | ■ | ■ | ■ | ■ | ■ | ■ | ■ | ■ | ■ | ■ | ■ | ■ |
| Limitador de velocidad 180 km/h | ■ | ■ | ■ | ■ | ■ | ■ | ■ | ■ | ■ | ■ | ■ | ■ | ■ | ■ | ■ | ■ | ■ | ■ | ■ |
| Antirrobo | - | - | - | - | - | - | - | - | - | - | - | - | - | - | - | - | - | - | ■ |
| CONFORT | | | | | | | | | | | | | | | | | | | |
| Cruise Control con mandos integrados en el volante | - | - | - | - | - | ■ | ■ | ■ | ■ | - | - | ■ | ■ | ■ | ■ | ■ | ■ | ■ | ■ |
| Sistema antiatrapamiento automático de las ventanillas | ■ | ■ | ■ | ■ | ■ | ■ | ■ | ■ | ■ | ■ | ■ | ■ | ■ | ■ | ■ | ■ | ■ | ■ | ■ |
| Inmovilizador | ■ | ■ | ■ | ■ | ■ | ■ | ■ | ■ | ■ | ■ | ■ | ■ | ■ | ■ | ■ | ■ | ■ | ■ | ■ |
| Volante regulable en altura | - | ■ | ■ | ■ | ■ | ■ | ■ | ■ | ■ | ■ | ■ | ■ | ■ | ■ | ■ | ■ | ■ | ■ | ■ |
| Cierre centralizado | ■ | ■ | ■ | ■ | ■ | - | - | - | - | - | - | - | - | - | - | - | - | - | - |
| Cierre centralizado con control remoto | ■ | ■ | - | - | - | ■ | ■ | ■ | ■ | - | - | - | - | - | - | - | - | - | - |
| Ventilación con recirculación de aire | ■ | - | - | - | - | - | - | - | - | - | - | - | - | - | - | - | - | - | - |
| Climatizador manual | - | ■ | ■ | ■ | ■ | ■ | ■ | ■ | ■ | ■ | ■ | ■ | ■ | ■ | ■ | ■ | ■ | ■ | ■ |
| Climatizador automático | - | - | - | - | - | - | ■ | ■ | ■ | - | - | - | - | ■ | ■ | ■ | ■ | ■ | ■ |
| Luneta térmica trasera | - | - | - | ■ | ■ | ■ | ■ | ■ | ■ | ■ | ■ | ■ | ■ | ■ | ■ | ■ | ■ | ■ | ■ |
| Mandos en el volante | - | - | - | - | - | - | - | - | - | - | - | - | - | - | - | - | - | - | - |
| EQUIPAMIENTO | | | | | | | | | | | | | | | | | | | |
| Cuadro electroluminiscente | ■ | ■ | ■ | ■ | ■ | - | - | - | - | ■ | ■ | - | - | - | - | - | - | - | - |
| Cuadro electroluminiscente con display informativo multifunción | - | - | - | - | - | ■ | ■ | ■ | ■ | - | - | ■ | ■ | ■ | ■ | ■ | ■ | ■ | ■ |
| Avisador acústico luces encendidas | ■ | ■ | ■ | ■ | ■ | ■ | ■ | ■ | ■ | ■ | ■ | ■ | ■ | ■ | ■ | ■ | ■ | ■ | ■ |
| Indicador faros antiniebla | - | - | - | - | - | ■ | ■ | ■ | ■ | - | - | ■ | ■ | ■ | ■ | ■ | ■ | ■ | ■ |
| Indicador y avisador acústico cinturones de seguridad | ■ | ■ | ■ | ■ | ■ | ■ | ■ | ■ | ■ | ■ | ■ | ■ | ■ | ■ | ■ | ■ | ■ | ■ | ■ |
| Apertura tapa depósito desde el interior de la cabina | ■ | ■ | ■ | ■ | ■ | ■ | ■ | ■ | ■ | ■ | ■ | ■ | ■ | ■ | ■ | ■ | ■ | ■ | ■ |
| Espejos retrovisores con regulación manual | ■ | ■ | ■ | ■ | ■ | - | - | - | - | - | - | - | - | - | - | - | - | - | - |
| Espejos retrovisores regulables y abatibles eléctricamente, calefactados, cromados con intermitentes integrados | - | - | - | - | - | ■ | ■ | ■ | ■ | ■ | ■ | ■ | ■ | ■ | ■ | ■ | ■ | ■ | ■ |
| Indicador puertas abiertas | ■ | ■ | ■ | ■ | ■ | ■ | ■ | ■ | ■ | ■ | ■ | ■ | ■ | ■ | ■ | ■ | ■ | ■ | ■ |
| Indicador luminoso DPD | ■ | ■ | ■ | ■ | ■ | ■ | ■ | ■ | ■ | ■ | ■ | ■ | ■ | ■ | ■ | ■ | ■ | ■ | ■ |
| Limpiaparabrisas de intermitencia variable | - | - | - | - | - | ■ | ■ | ■ | ■ | - | - | ■ | ■ | ■ | ■ | ■ | ■ | ■ | ■ |
| Espejos retrovisores con función día/noche | ■ | ■ | ■ | ■ | ■ | ■ | ■ | ■ | ■ | ■ | ■ | ■ | ■ | ■ | ■ | ■ | ■ | ■ | ■ |
| AUDIO | | | | | | | | | | | | | | | | | | | |
| 6 Altavoces con tweeter | - | - | - | - | - | ■ | ■ | ■ | ■ | - | - | ■ | ■ | ■ | ■ | ■ | ■ | ■ | ■ |
| 4 Altavoces con tweeter | - | - | - | - | - | ■ | ■ | ■ | ■ | - | - | ■ | ■ | ■ | ■ | ■ | ■ | ■ | ■ |
| 2 Altavoces | ■ | ■ | ■ | ■ | ■ | - | - | - | - | ■ | ■ | - | - | - | - | - | - | - | - |
| Autorradiador con lector CD, reproducción WMA/MP3 y USB | □ | □ | □ | □ | ■ | - | - | - | - | □ | ■ | - | - | - | - | - | - | - | - |
| Radio CD con control de Iphone/iPhone y Bluetooth, reproducción WMA/MP3 y USB | □ | □ | □ | □ | □ | ■ | ■ | ■ | ■ | □ | ■ | ■ | ■ | ■ | ■ | ■ | ■ | ■ | ■ |
| Radio CD Pioneer con Bluetooth | - | - | - | - | - | - | - | - | - | - | - | - | - | - | ■ | ■ | ■ | ■ | ■ |
| Radio CD doble Din con Bluetooth, GPS y cámara trasera | - | - | - | - | - | - | - | - | - | - | - | - | - | - | - | ■ | ■ | - | - |
| Lector multimedia con pantalla táctil de doble DIN, Bluetooth, control de iPod/iPhone, USB y cámara trasera | - | - | - | - | □ | □ | □ | □ | □ | - | □ | □ | □ | □ | - | - | - | ■ | ■ |
| Cámara trasera integrada bajo instalación reproductor multimedia | - | - | - | - | - | □ | □ | □ | □ | - | □ | □ | □ | - | - | - | - | ■ | ■ |
| GPS (solo con lector multimedia instalado) | - | - | - | - | - | □ | □ | □ | □ | - | - | □ | □ | - | - | - | - | □ | □ |
| Antena fija | - | - | - | - | ■ | ■ | ■ | ■ | ■ | ■ | ■ | ■ | ■ | ■ | ■ | ■ | ■ | ■ | ■ |
| Antena telescópica | ■ | ■ | ■ | ■ | ■ | - | - | - | - | ■ | ■ | ■ | ■ | ■ | ■ | ■ | ■ | ■ | ■ |
| Subwoofer (solo con lector multimedia instalado) | - | - | - | - | - | □ | □ | □ | □ | - | - | □ | □ | □ | □ | □ | □ | □ | □ |
| Mandos de audio en volante | - | - | - | - | - | □ | □ | □ | □ | - | - | □ | □ | □ | □ | □ | □ | □ | □ |



| VERSIÓN | SINGLE SATELLITE 4X2 M/T | SINGLE SATELLITE 4X2 M/T A/C | SINGLE SATELLITE 4X4 M/T | SPACE SATELLITE 4X4 M/T | SPACE PLANET 4X4 M/T | SPACE SOLAR 4X4 M/T | SPACE SOLAR 4X4 A/T | SPACE SOLAR PLUS 4X4 M/T | SPACE SOLAR PLUS 4X4 A/T | CREW SATELLITE 4X4 M/T | CREW PLANET 4X4 M/T | CREW SOLAR 4X4 M/T | CREW SOLAR 4X4 A/T | CREW SOLAR PLUS M/T | CREW SOLAR PLUS A/T | CREW SOLAR SPECIAL M/T | CREW SOLAR SPECIAL A/T | CREW QUASAR 4X4 M/T | CREW QUASAR 4X4 A/T |
|--|--------------------------|------------------------------|--------------------------|-------------------------|----------------------|---------------------|---------------------|--------------------------|--------------------------|------------------------|---------------------|--------------------|--------------------|---------------------|---------------------|------------------------|------------------------|---------------------|---------------------|
| INTERIOR | | | | | | | | | | | | | | | | | | | |
| Apoyacabezas delanteros regulables en altura | ■ | ■ | ■ | ■ | ■ | ■ | ■ | ■ | ■ | ■ | ■ | ■ | ■ | ■ | ■ | ■ | ■ | ■ | ■ |
| Apoyacabezas traseros regulables en altura | - | - | - | - | - | - | - | - | - | - | - | - | - | - | - | - | - | - | - |
| Volante en Cuero sintético e-tech con mandos integrados | - | - | - | - | - | - | ■ | ■ | ■ | - | - | - | - | - | - | - | - | - | - |
| Portaobjetos central en el techo, portagafas con lámparas de apagado retardado | - | - | - | - | - | ■ | ■ | ■ | ■ | - | - | ■ | ■ | ■ | ■ | ■ | ■ | ■ | ■ |
| Regulación manual asiento conductor en altura | - | - | - | - | ■ | ■ | ■ | ■ | ■ | - | ■ | ■ | ■ | ■ | ■ | ■ | ■ | ■ | - |
| Regulación electrónica asiento conductor | - | - | - | - | - | - | - | - | - | - | - | - | - | - | - | - | - | ■ | ■ |
| Asientos calefactados | - | - | - | - | - | - | - | - | - | - | - | - | - | - | - | - | - | ■ | ■ |
| Asientos en Cuero sintético e-tech | - | - | - | - | - | □ | □ | □ | □ | - | - | □ | □ | □ | □ | ■ | ■ | ■ | ■ |
| Cuero sintético e-tech en las puertas y reposabrazos central | - | - | - | - | - | - | - | - | - | - | - | - | - | - | - | □ | □ | □ | □ |
| Portaobjetos en respaldo de asientos delanteros | - | - | - | - | ■ | ■ | ■ | ■ | ■ | - | ■ | ■ | ■ | ■ | ■ | ■ | ■ | ■ | ■ |
| Asientos traseros abatibles independientemente | - | - | - | - | - | - | - | - | - | ■ | ■ | ■ | ■ | ■ | ■ | ■ | ■ | ■ | ■ |
| Apoyabrazos central | - | - | - | - | ■ | ■ | ■ | ■ | ■ | - | ■ | ■ | ■ | ■ | ■ | ■ | ■ | ■ | ■ |
| Asiento para niños ISOFIX | - | - | - | - | - | - | - | - | - | ■ | ■ | ■ | ■ | ■ | ■ | ■ | ■ | ■ | ■ |
| Puertas traseras con apertura de compás | - | - | - | ■ | ■ | ■ | ■ | ■ | ■ | - | - | - | - | - | - | - | - | - | - |
| Portaobjetos y posavasos en las puertas delanteras | ■ | ■ | ■ | ■ | ■ | ■ | ■ | ■ | ■ | ■ | ■ | ■ | ■ | ■ | ■ | ■ | ■ | ■ | ■ |
| Portaobjetos central + posavasos delantero | ■ | ■ | ■ | ■ | ■ | ■ | ■ | ■ | ■ | ■ | ■ | ■ | ■ | ■ | ■ | ■ | ■ | ■ | ■ |
| Mechero | ■ | ■ | ■ | ■ | ■ | ■ | ■ | ■ | ■ | ■ | ■ | ■ | ■ | ■ | ■ | ■ | ■ | ■ | ■ |
| Toma de corriente | ■ | ■ | ■ | ■ | ■ | ■ | ■ | ■ | ■ | ■ | ■ | ■ | ■ | ■ | ■ | ■ | ■ | ■ | ■ |
| EXTERIOR | | | | | | | | | | | | | | | | | | | |
| Llantas en acero de 15" | ■ | ■ | - | - | - | - | - | - | - | - | - | - | - | - | - | - | - | - | - |
| Llantas en acero de 16" | - | - | ■ | ■ | - | - | - | - | - | ■ | ■ | ■ | ■ | ■ | ■ | ■ | ■ | ■ | ■ |
| Llantas en aleación de 16" | - | - | - | - | ■ | ■ | ■ | ■ | ■ | - | ■ | ■ | ■ | ■ | ■ | ■ | ■ | ■ | ■ |
| Llantas en aleación de 17" | - | - | - | - | - | ■ | ■ | ■ | ■ | - | ■ | ■ | ■ | ■ | ■ | ■ | ■ | ■ | ■ |
| Faros halógenos | ■ | ■ | ■ | ■ | ■ | ■ | ■ | ■ | ■ | - | - | - | - | - | - | - | - | - | - |
| Faros Elipsoidales | - | - | - | - | ■ | ■ | ■ | ■ | ■ | - | - | - | - | - | - | - | - | - | - |
| Luces traseras de LED | - | - | - | - | - | ■ | ■ | ■ | ■ | - | - | ■ | ■ | ■ | ■ | ■ | ■ | ■ | ■ |
| Luces diurnas | ■ | ■ | ■ | ■ | ■ | ■ | ■ | ■ | ■ | ■ | ■ | ■ | ■ | ■ | ■ | ■ | ■ | ■ | ■ |
| Lunas tintadas | ■ | ■ | ■ | ■ | ■ | ■ | ■ | ■ | ■ | ■ | ■ | ■ | ■ | ■ | ■ | ■ | ■ | ■ | ■ |
| Parachoques trasero negro | - | ■ | ■ | ■ | ■ | ■ | ■ | ■ | ■ | ■ | ■ | ■ | ■ | ■ | ■ | ■ | ■ | ■ | ■ |
| Parachoques trasero cromado | - | - | - | - | - | ■ | ■ | ■ | ■ | - | - | ■ | ■ | ■ | ■ | ■ | ■ | ■ | ■ |
| Cerradura del portón con llave | - | - | - | - | - | - | - | - | - | - | - | - | - | - | - | - | - | ■ | ■ |
| Preinstalación para barras de techo | - | - | - | - | - | - | - | - | - | - | - | - | - | - | - | - | - | ■ | ■ |
| Estriberas | - | - | - | □ | □ | □ | □ | ■ | ■ | □ | □ | □ | □ | ■ | ■ | ■ | ■ | ■ | ■ |
| GARANTIA | | | | | | | | | | | | | | | | | | | |
| 3 años - 100.000 km | ■ | ■ | ■ | ■ | ■ | ■ | ■ | ■ | ■ | ■ | ■ | ■ | ■ | ■ | ■ | ■ | ■ | ■ | ■ |

■ de serie □ opcional - no disponible



DIMENSIONES

SINGLE

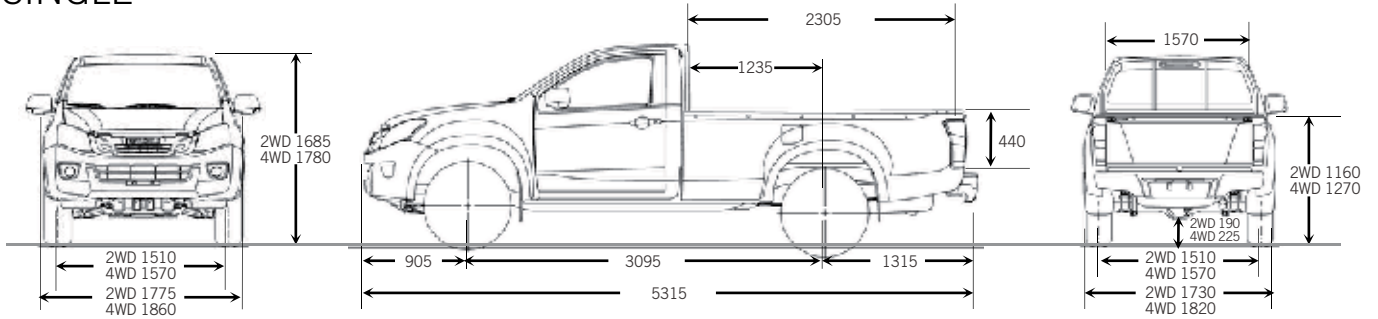

SPACE

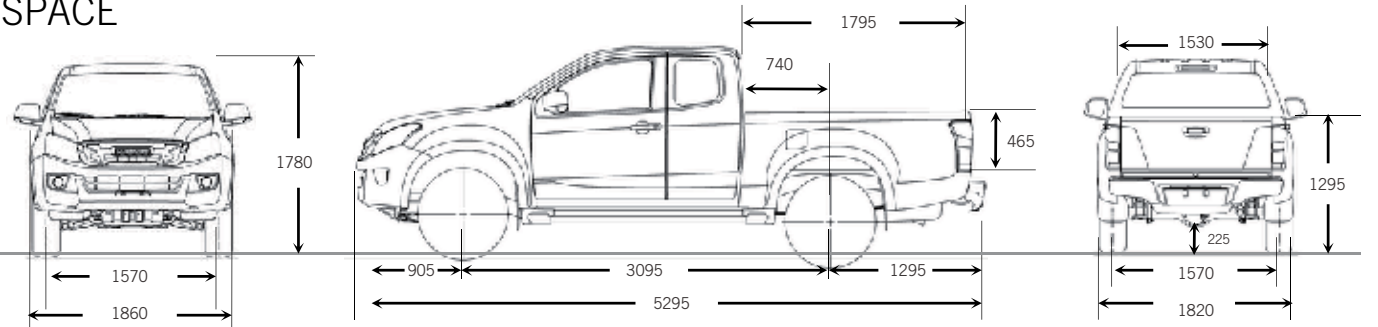

28

CREW

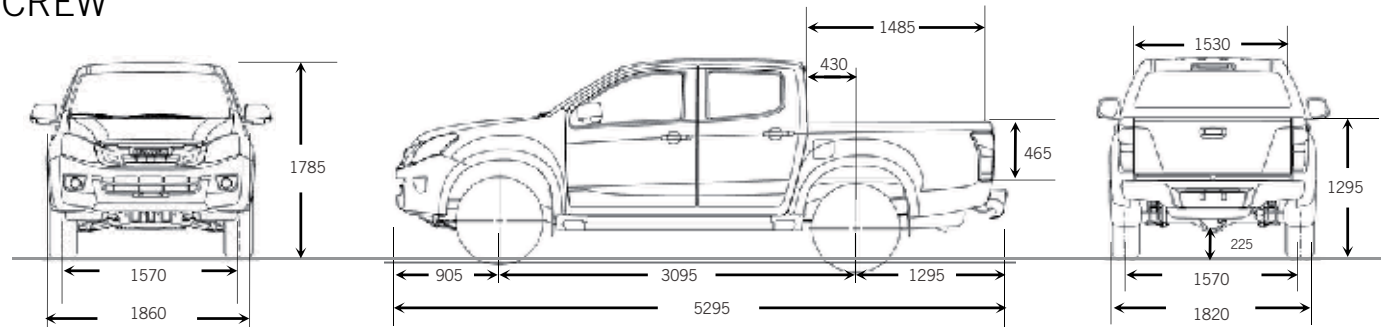

COLORES



NAUTILUS
BLUE



TITANIUM
SILVER



COSMIC
BLACK
MICA



MINERAL
GRAY



SPLASH
WHITE



TUNDRA
GREEN



NEW
VENETIAN
RED
MICA



ASH
BEIGE



NEW
FJORD
BLUE

TRUCK ADN





EL TIEMPO
ES UN VIAJE
QUE NO
TERMINA
JAMÁS

ISUZU
D-MAX



www.isuzu.it
www.isuzu.fr
www.isuzu.ch
www.isuzu.es

ISUZU se reserva el derecho de modificar especificaciones y equipamientos sin previo aviso.
Las especificaciones y equipamientos mencionados o mostrados en este catálogo están sujetos a eventuales cambios para cumplir con las normativas gubernamentales en vigencia.
Su concesionario de zona Isuzu le suministrará detalles más completos de todas las posibles modificaciones.

NOTA:
Los colores de la carrocería podrían variar mínimamente respecto a los mostrados en este catálogo.

MIDI Europe aconseja:

